

ГИДРОСТАТИЧЕСКИЕ ТРАНСМИССИИ ДЛЯ КОМБАЙНОВ

CASE, **JOHN DEERE**,
РОСТСЕЛЬМАШ

**ОТЕЧЕСТВЕННАЯ ГИДРАВЛИКА
ДЛЯ ИМПОРТНОЙ ТЕХНИКИ**

- КРАТЧАЙШИЕ СРОКИ ПОСТАВКИ ГИДРОУЗЛОВ И ЗАПАСНЫХ ЧАСТЕЙ;
- ВОЗМОЖНОСТЬ ВЫЕЗДА НА УСТАНОВКУ ГСТ СПЕЦИАЛИСТАМИ ГИДРОСИЛЫ;
- ТЕХНИЧЕСКОЕ КОНСУЛЬТИРОВАНИЕ;
- ШИРОКО РАЗВЕТВЛЕННАЯ СЕТЬ СЕРВИСНЫХ ЦЕНТРОВ;
- 100% КОНТРОЛЬ КАЧЕСТВА ПРОИЗВОДИМОЙ ПРОДУКЦИИ;
- СИСТЕМА МЕНЕДЖМЕНТА КАЧЕСТВА СЕРТИФИЦИРОВАНА ПО СТАНДАРТУ ISO 9001:2008



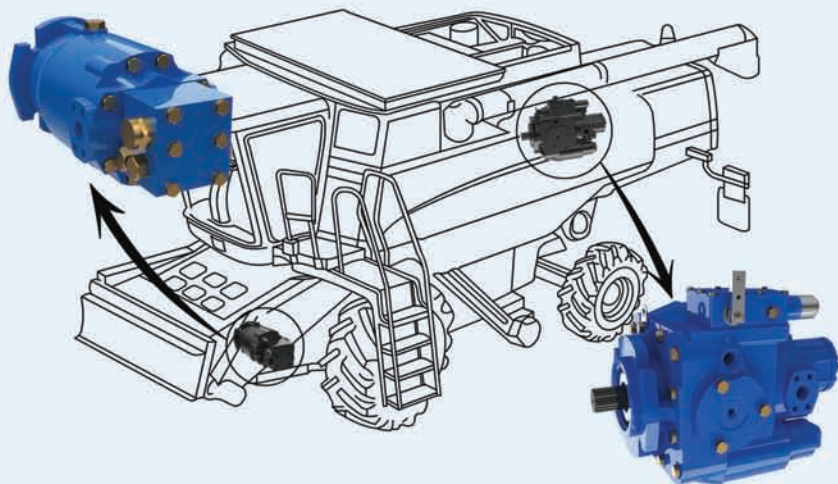

ПРИМЕНЯЕМОСТЬ НАСОСОВ И ГИДРОМОТОРОВ АКСИАЛЬНО-ПОРШНЕВЫХ ГИДРОСИЛА НА КОМБАЙНАХ CASE, JOHN DEERE, РОСТСЕЛЬМАШ

Наименование и модель комбайна		Обозначение насоса для заказа	Обозначение мотора для заказа
John Deere	9560, 9600	PVH71/MH1R1D1AB1D11BDN1	MFH71/1D11B1C45N
	9560, 9570, 9600, 9640, 9650, 9660, 9670, 9680	PVH112/MH1R1D2AA1F21BDN1	MFH90/1D12A1C45N
	9610, 9660		
CASE	1420, 1440, 1460, 1480, 1640, 1644, 1660, 1666, 1680, 1688, 2144, 2166, 2188, 2344, 2366, 2377, 2388, 5088, 6088	PVH112/MH1R1C2AB1F11ADN1457	MFH112/1C12B1C45N1
Ростсельмаш	ACROS 530, ACROS 560	PVH112/MH1R1D1AB1F14BDN46	MFH112/1D11B1C42N1

**ПРИ УСЛОВИИ УСТАНОВКИ УЗЛОВ СПЕЦИАЛИСТАМИ
СЕРВИСНОЙ СЛУЖБЫ ГИДРОСИЛЫ - ГАРАНТИЯ 2 ГОДА.***

* СТАНДАРТНАЯ ГАРАНТИЯ НА ГИДРОУЗЛЫ - 12 МЕСЯЦЕВ

Перед покупкой узлов необходимо проконсультироваться у специалистов департамента сервисного обслуживания:

Тел.: +38(0522)-36-04-49; 050-487-52-15;

Skype: Dontzov

e-mail: service@kpk.net.ua

Гидросила, Украина, Кировоград, 25002,

Тел.: +38 0522 35-83-45, факс.: +38 0522 35-83-47, 35-83-48; e-mail: opg@kpk.net.ua

WWW.HYDROSILA.COM